

GSP-50/M MAX

Quemadores de gasoleo funcionamiento 2 LLAMAS progresivas o MODULANTES (con la incorporación del sistema opcional kit modulación PID y sonda: para garantizar una proporcionalidad ideal de la potencia suministrada a la carga térmica).

Compuestos por: ventilador de alta presurización con cuchillas inversas y cabeza de combustión con regulación a alto rendimiento y elevada estabilidad de llama.

Dimensiones compactas y disposición racionalizadas de componentes con accesibilidad facilitada para las operaciones de calibración y manutención.

Completos boquilla industrial, tubos flexibles, filtro de línea.

Completos platina y junta aislante para el fijado a el generador.

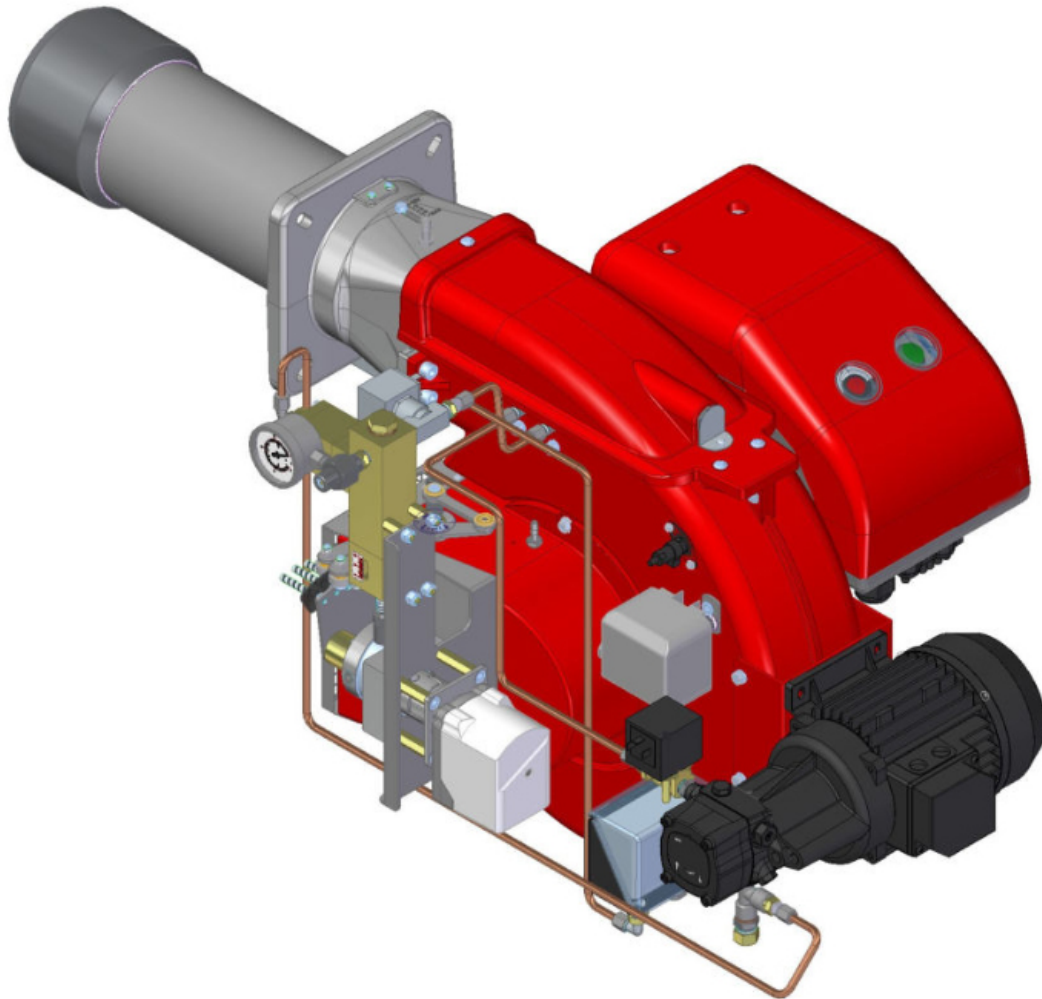

DATOS TÉCNICOS

MODELO		GSP-50/M MAX
Potencia térmica mín. 1ºllama / mín. 2ºllama-máx. 2ºllama *	[Mcal/h]	107/204-542
Potencia térmica mín. 1ºllama / mín. 2ºllama-máx. 2ºllama *	[kW]	124/237-630
Caudal mín. 1ºllama / mín. 2ºllama - máx. 2ºllama *	[kg/h]	10.5/20-53
Combustible:	GASOLEO 1.5°E a 20°C = 6.2 cSt = 35 sec Redwood N°1	
Funcionamiento a service intermitente (mín. 1 parada cada 24 horas) 2 llamas progresivos o modulantes		
Condiciones entorno permitido en ejercicio / almacenaje:	-15... +40°C / -20... +70°C, humedad rel. máx. 80%	
Máx. temperatura aire comburente	[°C]	60
Potencia eléctrica nominal	[kW]	1.1
Motor ventilador	[kW]	0.55
Motor bomba	[kW]	0.37
Absorción nominal motor ventilador	[A]	1.4
Absorción nominal motor bomba	[A]	1.2
Absorción nominal auxiliares	[A]	0.6
Alimentación eléctrica:	3~400V,1/N~230V-50Hz	
Grado de protección eléctrica:	IP44	

* Condiciones de referencia: Temperatura entorno 20°C - Presión barométricos 1013 mbar - Altitud 0 m s.n.m.

CAMPO DE TRABAJO GSP-50/M MAX

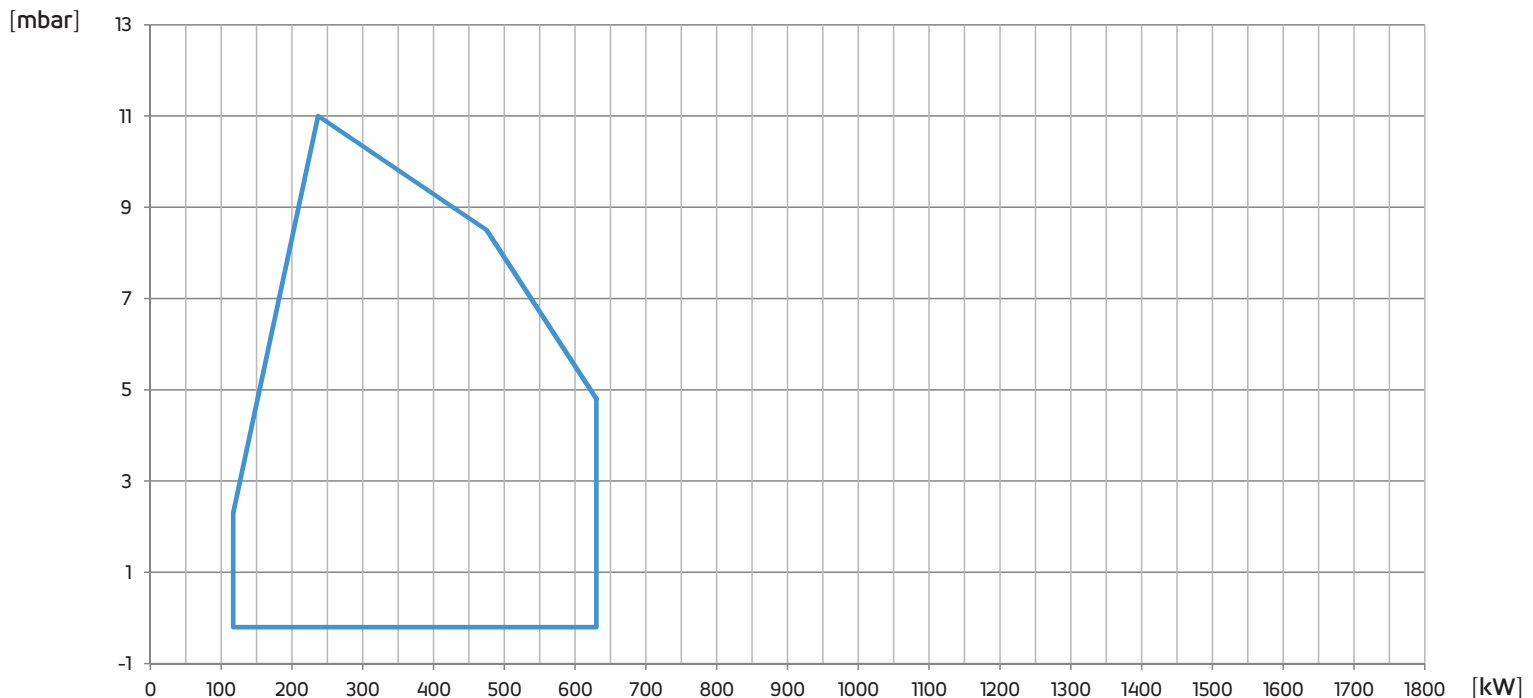

Fig. 2 X = Potencia térmica Y = Presión en la cámara de combustión

Las curvas de funcionamiento se obtienen en calderas de prueba en conformidad con las reglas EN267 y se refieren a la combinación quemador-caldera. Para el correcto funcionamiento del quemador, el tamaño de la cámara de combustión debe cumplir con las regulaciones locales. En caso de inconformidad consulte con el fabricante.

MEDIDAS [MM]

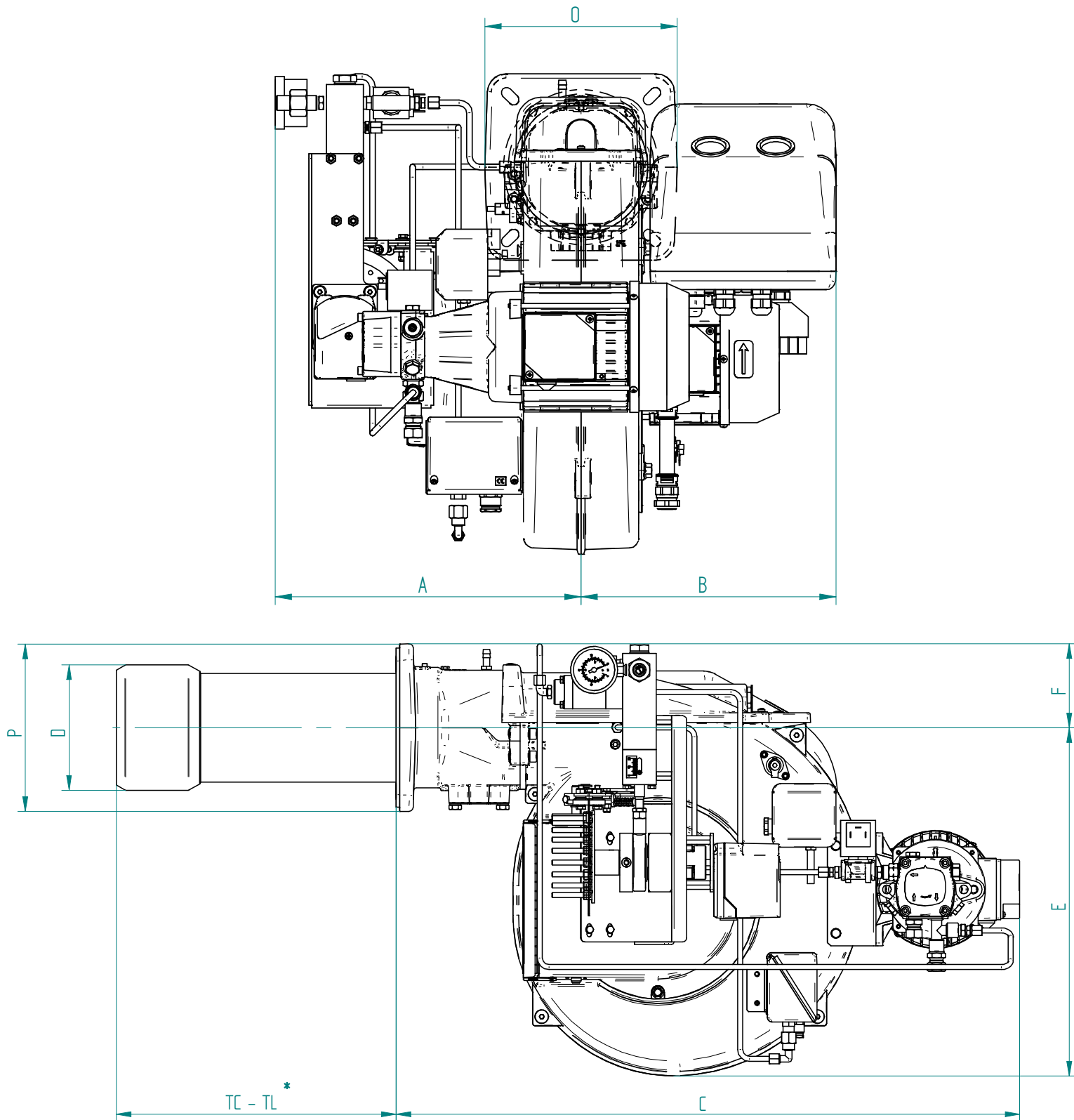

Fig. 3 Medidas

MODELO	A	B	C	D	E	F	O	P
GSP-50/M MAX	329	274	746	150	416.5	100	207	200

C2: Estorbo a quemador retrasado en posición de manutención.

*: consulte el capítulo "longitud del canon"

PLETINA DE FIJACIÓN DEL QUEMADOR

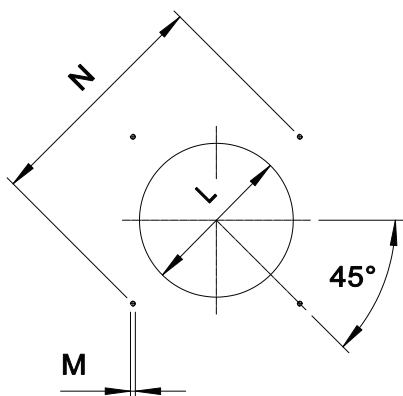

* Diámetro del agujero aconsejado sobre el generador.

Fig. 4 Pletina de fijación del quemador

MODELO		M	N min	N max	L min	L *	L max
GSP-50/M MAX	mm	M10	205	226	160	160	180

LONGITUD DEL CANON

La longitud de la tobera (tubo de llama) debe seleccionarse según las indicaciones proporcionadas por el fabricante de la caldera y, en cualquier caso, debe ser mayor que el espesor de la puerta de la caldera incluyendo el posible aislamiento. Para calderas con cámaras de combustión de llama invertida, se deberá aislar el espacio de entrada de la puerta de la caldera y la tobera del quemador con cordón de material refractario. Esta protección no debe impedir la extracción de la tobera.

MODELO		TC	TL **
GSP-50/M MAX	mm	250	335

** Para la realización de otras longitudes de cabezales de quemador, por favor póngase en contacto con nuestro departamento técnico-comercial.

DESCRIPCIÓN SEÑALES QUEMADOR

En la siguiente figura estan indicados todos las señales del quemador:

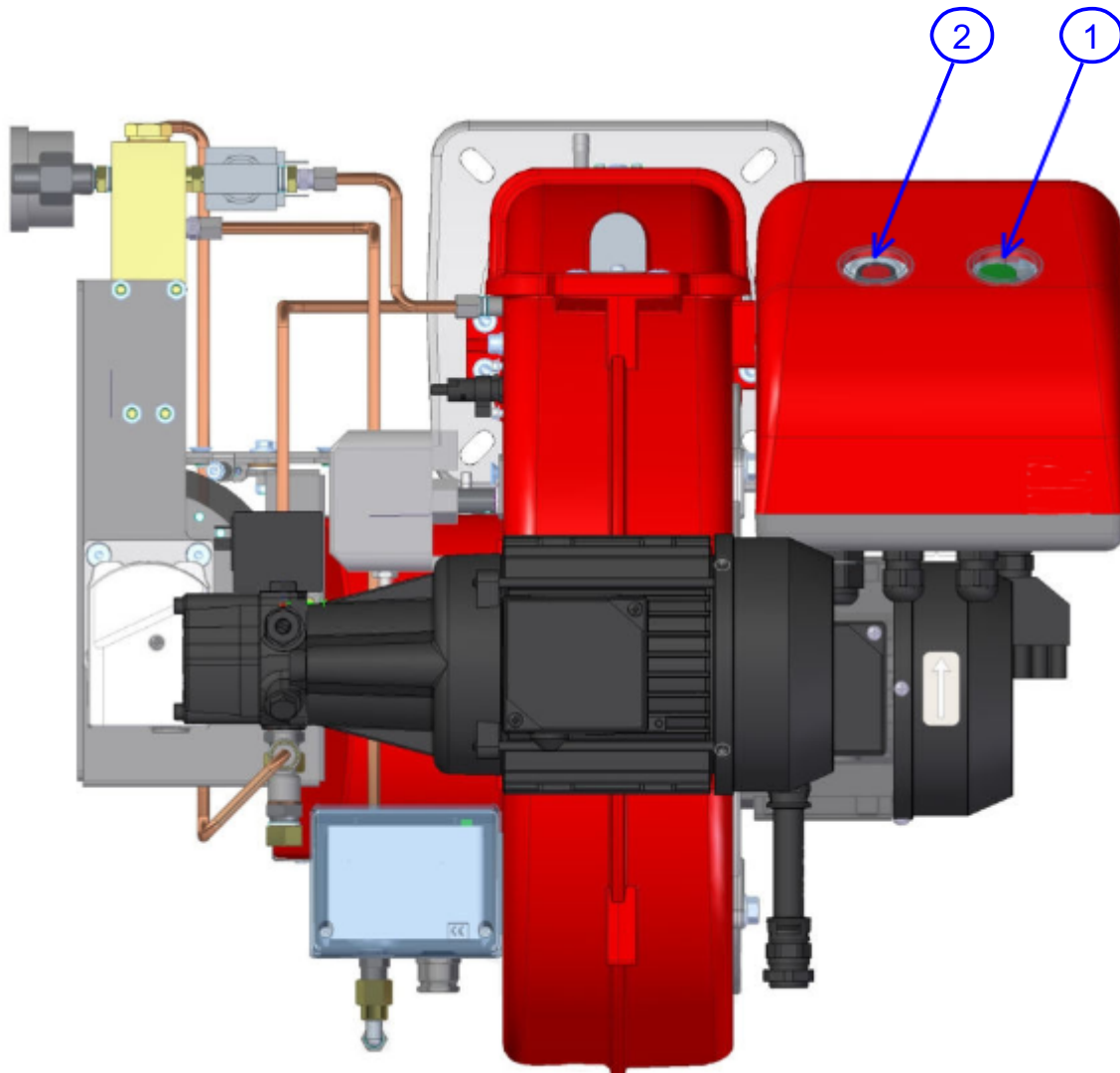



Fig. 5 Señales del quemador

LEYENDA

- 1) Interruptor general ON/OFF
- 2) Pusador de desbloqueo y led de estado

 El led de estado (pos.2) es el elemento de vista principal para diagnósticos de visual y de interfaz. Durante el funcionamiento normal, los diferentes estados se indican en forma de códigos de color: por favor consulte las instrucciones del programador del quemador que acompaña a este manual.

 Después del cierre eléctrico, la luz de señal roja (pos.2) de avería permanecerá encendida. Presionando el botón de desbloqueo (pos.2) durante al menos 3 segundos, se activarán los diagnósticos de visual; por favor consulte las instrucciones del programador del quemador que acompaña a este manual.

El diagnóstico de la causa de la avería se elimina y se enciende de nuevo el quemador, ajustando el control del quemador. Presione el botón de desbloqueo (pos.2) de cierre eléctrico durante aproximadamente 1 segundo (< 3 segundos).

 En el caso de cierre eléctrico, la luz de señal roja (pos.2) se encenderá. Para desbloquea, presione el botón de desbloqueo de cierre eléctrico durante aproximadamente 1 segundo (< 3 segundos) (pos.2).

ESPECIFICACIONES

ESPECIFICACIONES TÉCNICAS

Quemadores de gasoleo 2 LLAMAS progresivas (hi-low flame) o MODULANTES (PID fully modulading) con la incorporación del sistema opcional kit modulación y sonda.

ESPECIFICACIONES DETALLADAS

Quemadores de gasoleo 2 LLAMAS progresivas (hi-low flame) o MODULANTES (PID fully modulading) con la incorporación del sistema opcional kit modulación y sonda; compuesto da:

- Ventilador de alta presurización con cuchillas inversas;
- Cabezal de combustion con regulación de alto rendimiento y elevada estabilidad de llama;
- Brida y guarnición aislante para la fijación al generador;
- Alimentación eléctrica trifásica;
- Fotodiodo para la captación de la llama;
- Grado de protección eléctrica IP 44;
- Servomotor para el accionamiento de la clapeta de aire y de regulador de presión;
- Extracción de la cabeza de combustión sin tener que remover el quemador de la caldera;
- Presostato gasoleo máximo para bloque el quemador en el caso la presión del gasoleo en el retorno es superior al valor máximo de funcionamiento;
- Presostato de seguridad para bloque el quemador (interrumpiendo la alimentación del motor de la bomba) en el caso de fallido o anómala funcionamiento de ventilador;
- Motor dedicado para el accionamiento de la bomba de combustible;
- Disposición para la adición de kit especial que permite transformar el funcionamiento del quemador a modulante, es decir, la
- posibilidad de proporcionar cualquier valor de potencia entre el mínimo y el máximo, dependiendo de la demanda instantánea de la carga.

COMPATIBLE A:

- Normas CE;
- Directiva E.M.C. 2014/30/UE;
- Directiva L.V. 2014/35/UE;
- Directiva máquinas 2006/42/CE;
- Directiva PED 2014/68/UE (ART.4,PAR.3);
- Normas de referencia: EN267 (combustible líquido) – EN 746-2 (equipos de proceso termico industrial).

MATERIAL INCLUIDO EN SUMINISTRO

- Tubos flexibles para enlace;
- Filtro de línea;
- Guarnición Isomart;
- Boquilla;
- Brida con escudo aislante;
- Placa de identificación;
- Garantía;
- Manual de instalación, uso y mantenimiento.

ACCESORIOS

- Kit de modulación de potencia para temperatura;
- Kit de modulación de potencia para presión;
- Sonda para temperatura por 0°C a 400°C (PT 100 ohm a 0°C);
- Sonda para temperatura por 0°C a 350°C (sonda J);
- Sonda para temperatura por 0°C a 1200°C (sonda K);
- Sonda para presión: 0-3 bar, 0-6 bar, 0-16 bar, 0-20 bar, 0-30 bar;
- Entrada de aire con reducción de nivel sonoro.



CREMAX QUEMADORES INDUSTRIALES, S.L.
COBALTO, 185B 08907_HOSPITALET DE LLOBREGAT
BARCELONA (SPAIN)
Tel. +34.930107346 _ Fax + 34934400436
www.cremax.es_info@cremax.es cremax@cremax.es